



Institut Universitaire de Formation des Maîtres

Académie d'Aix-Marseille

Admission en première année - Professorat des Ecoles

23 mars 2002

Le sujet comporte 16 pages et propose :

- 31 items LOGICO-MATHEMATIQUES (de 00 à 30, pages 1 à 7)
- 29 items LANGUE FRANÇAISE – COMPREHENSION – EXPRESSION (de 60 à 88, pages 8 à 16)

EXERCICES LOGICO-MATHEMATIQUES

ATTENTION : Dans ce qui suit, le symbole « ? » signifie : « On ne peut pas donner de réponse ».

- Dans l'addition ci-dessous, chaque lettre représente un chiffre différent des chiffres représentant les autres lettres :

$$\begin{array}{r} \\ \\ + \\ \hline = \end{array}$$

- Parmi les propositions suivantes, laquelle (lesquelles) peut (peuvent) remplacer N ?

00	A	B	C	D	E
	1	2	4	6	7

- Une personne a fêté son anniversaire la semaine dernière. Un mathématicien de son entourage a remarqué que lorsqu'on ajoute les 4 chiffres de son année de naissance, on trouve exactement son âge.

- Quel âge cette personne peut-elle avoir ?

01	A	B	C	D	E
	2	15	20	51	?

- Une personne est née en 1971.

- Parmi les âges proposés quels sont ceux qui sont égaux à la somme des chiffres de l'année où la personne a atteint cet âge.

02	A	B	C	D	E
	12 ans	25 ans	27 ans	30 ans	?

- Un père, âgé de 50 ans, a un fils et une fille. Le garçon a quatre ans de plus que sa sœur.

- Quel est l'âge de la jeune fille ?

03	A	B	C	D	E
	12 ans	20 ans	23 ans	25 ans	?

- Un enfant échange 10 de ses billes contre un beau soldat de plomb. Il échange ensuite ce soldat contre 15 billes, mais le regrette assez vite et récupère donc le soldat moyennant 20 billes. Manquant de billes, il doit se résigner à échanger une dernière fois son soldat contre 25 billes.

• *Quel est le bilan de toutes ces transactions ?*

04	A	L'enfant a perdu 5 billes.
	B	L'enfant a perdu 10 billes.
	C	L'enfant a gagné 5 billes.
	D	L'enfant a gagné 10 billes.
	E	?

- Une carafe contient un litre plus une demi carafe.

• *Quelle est la contenance, en litre, de cette carafe ?*

05	A	B	C	D	E
	1,5	1,75	2	3	?

- Le prix d'une denrée rare était de 10 000 € le kilogramme, il y a deux ans. Devant la grande pénurie et la forte demande, le prix a augmenté l'année dernière de 40 %. La découverte récente d'un produit synthétique de remplacement a fait d'un coup diminuer le prix de cette denrée de 40 %. Quel est donc le prix actuel au kilogramme de cette denrée ?

• *Quel est donc le prix actuel au kilogramme de cette denrée ?*

06	A	B	C	D	E
	8 400 €	9 600 €	10 000 €	10 400 €	?

- Lors d'un même mois, trois dimanches sont des jours pairs.

• *Quel jour de la semaine tombe le 20 du mois ?*

07	A	B	C	D	E
	lundi	mardi	mercredi	jeudi	?

- Au terminus d'une ligne d'autobus, il y a un départ toutes les 17 minutes. Pour réaliser la totalité du circuit, chaque autobus met au plus 1 heure 20 minutes.

• *Combien faut-il de véhicules pour assurer le service de cette ligne ?*

08	A	B	C	D	E
	4	5	6	7	8

- Sur un plan cadastral à l'échelle 1/2500, un terrain est représenté par un rectangle de 64 mm par 48 mm.

• *Quelle est l'aire réelle du terrain représenté ?*

09	A	B	C	D	E
	192 m ²	1,92 ha	7,68 ha	768 ha	1,92 km ²

- A la vitesse moyenne de 5 km/h un piéton part de sa maison. Une heure et quarante minutes plus tard, son frère part à vélo pour le rattraper, ce qu'il parvient à faire après 50 minutes.

• À quelle vitesse moyenne le cycliste s'est-il déplacé ?

10	A	B	C	D	E
	12,5 km/h	13,5 km/h	15 km/h	18 km/h	?

- Le prix d'un article est de 100 € avec une réduction de 20 %

• Quel était le prix initial de cet article ?

11	A	B	C	D	E
	118 €	120 €	125 €	130 €	?

- Dans un lycée il y a entre 500 et 1000 élèves. Le proviseur a remarqué qu'en les répartissant en groupes de 18, 20 ou 24, il reste toujours 9 élèves.

• Quel est donc le nombre d'élèves ?

12	A	B	C	D	E
	609	709	729	809	849

- Lorsque la vitesse moyenne d'un train augmente de 10 km/h, on gagne 40 minutes sur un trajet. Lorsque la vitesse moyenne diminue de 10 km/h, on perd une heure sur le même trajet.

• Quelle est la longueur du trajet ?

13	A	B	C	D	E
	120 km	200 km	400 km	1400 km	On ne peut pas savoir. Les données sont contradictoires.

- Combien vaut l'inverse de la moitié du carré de trois ?

• Indiquez la ou les réponse(s) exacte(s).

14	A	B	C	D	E
	$\frac{2}{9}$	$\frac{4}{9}$	1	$\frac{9}{4}$	$\frac{9}{2}$

- Supposons que l'usure d'un pneu corresponde à la disparition de 5 millimètres de gomme sur toute la circonférence.

• De quelle longueur la circonférence diminue-t-elle alors ?

15	A	B	C	D	E
	0,5 cm	3,1 cm	π cm	2π cm	?

➤ La figure ci-dessous n'est pas aux dimensions réelles, ni même à l'échelle.

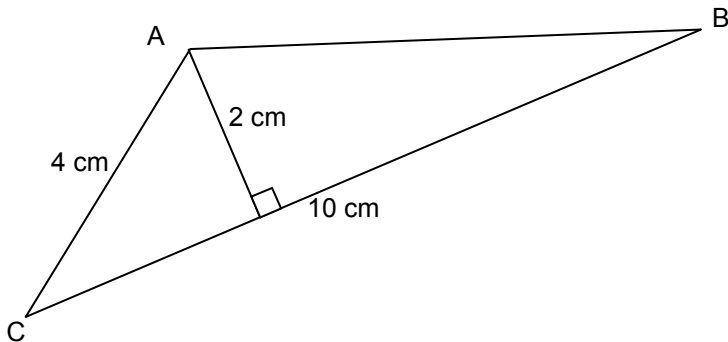

• Quelle est la distance, en centimètre, du point B à la droite (AC) ?

16	A	B	C	D	E
	3	4	5	6	?

➤ Le côté du carré ABCD mesure 3 mètres.

• Quelle est l'aire du carré AEFC ?

17	A	B	C	D	E
	9 m^2	$9\sqrt{2} \text{ m}^2$	18 m^2	27 m^2	?

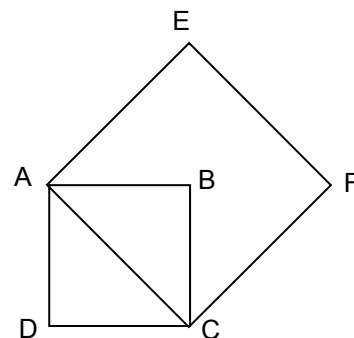

➤ Je pars de la ferme de mes grands-parents, je fais 300 mètres vers le nord, je bifurque et parcours 400 mètres vers l'ouest.

• A quelle distance de la maison est-ce que je me trouve alors ?

18	A	B	C	D	E
	400 m	500 m	600 m	700 m	?

➤ Soit la figure représentée ci-contre :

• Combien de fois l'aire du grand quadrilatère contient-elle l'aire du carré grisé ?

19	A	B	C	D	E
	4 fois	5 fois	6 fois	7 fois	?

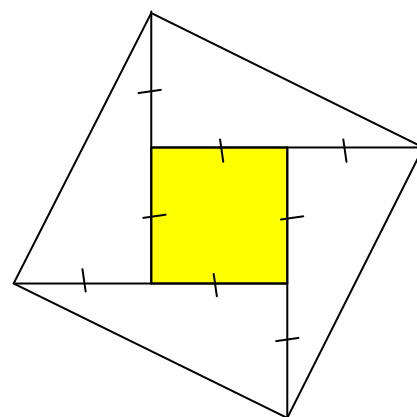

➤ Soit la figure représentée ci-contre :

• Combien de fois l'aire du grand triangle contient-elle l'aire du petit triangle grisé ?

20	A	B	C	D	E
	4 fois	5 fois	6 fois	7 fois	?

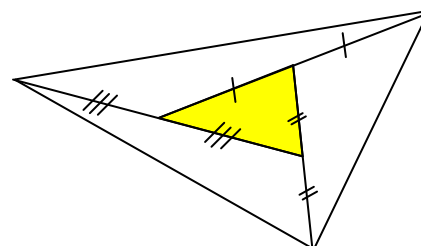

- Un jeune élève étudie les figures obtenues en tranchant des cubes de pommes de terre, comme l'indique la figure ci-contre. À l'issue de nombreuses manipulations et réflexions, l'élève conclut qu'il peut obtenir les figures suivantes : Un triangle, un carré, un hexagone, un pentagone, un heptagone (polygone à sept côtés), un trapèze et un triangle équilatéral.

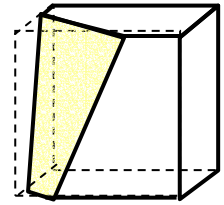

- Combien de ces figures **ne peuvent-elles pas** être obtenues, en réalité ?

21	A	B	C	D	E
	aucune	une	deux	trois	quatre

- Un polygone régulier comporte 20 diagonales.

- Quelle est la mesure de son angle intérieur ?

22	A	B	C	D	E
	18°	45°	72°	135°	Une autre valeur

- On considère un triangle isocèle dans lequel l'angle obtus formé par les bissectrices des deux angles à la base est le triple de l'angle au sommet principal du triangle.

- Quelle est la mesure de l'angle au sommet ?

23	A	B	C	D	E
	30°	36°	40°	50°	?

- Voici cinq propositions.

- Indiquez celle(s) qui est (sont) vraie(s) ?

24	A	Un triangle ne peut pas avoir deux angles obtus.
	B	Un triangle isocèle a forcément un angle obtus.
	C	Un triangle ne peut pas avoir un angle de 1° et un angle de 90°.
	D	Un triangle rectangle isocèle a deux angles aigus.
	E	Un triangle qui a un angle de 179° ne peut pas être isocèle.

- Voici cinq propositions.

- Indiquez celle(s) qui est (sont) vraie(s) ?

25	A	Un parallélogramme est un rectangle.
	B	Un carré est un losange.
	C	Un rectangle est un carré.
	D	Un rectangle qui est aussi un losange est donc un carré.
	E	Un losange est un carré.

- Deux droites δ et δ' se coupent en dehors de la feuille sur laquelle elles sont représentées (schéma ci-après). Ayant à construire la droite d passant par M et par le point d'intersection de δ et δ' , voici la technique que propose un élève de collège :

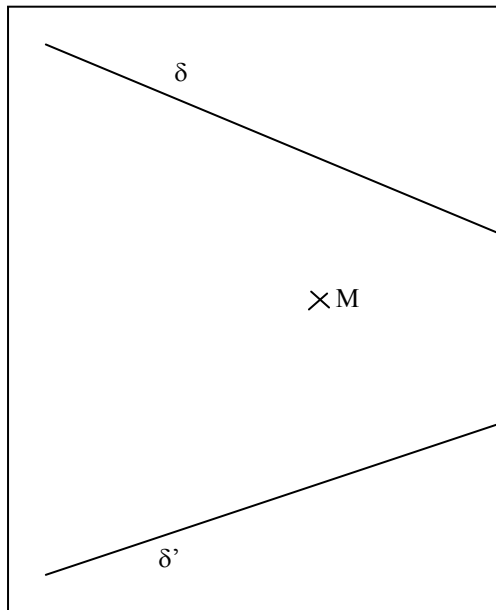

Je construis le point A , à l'intersection avec δ de la perpendiculaire à δ' passant par M , puis le point B à l'intersection avec δ' de la perpendiculaire à δ passant par M .
Je construis la perpendiculaire à la droite (AB) passant par M , c'est la droite d que je cherche.

- Quelle(s) est (sont), parmi les argumentations suivantes, celle(s) qui justifie(nt) cette technique ?

26	A	Les trois hauteurs du triangle AMB sont concourantes.
	B	Les perpendiculaires à trois droites sécantes sont forcément concourantes.
	C	Si on appelle C l'intersection de δ et δ' alors M est l'orthocentre de ABC .
	D	Le point d'intersection de δ et δ' est l'orthocentre de AMB .
	E	Le point d'intersection de δ et δ' est équidistant de A et de B .

- On considère la figure ci-contre :

- Quelle est l'aire de la partie grisée ?

27	A	B	C	D	E
	$50(\pi - 2)$	25π	$52\pi - 100$	$(5\sqrt{2})^2\pi - 100$?

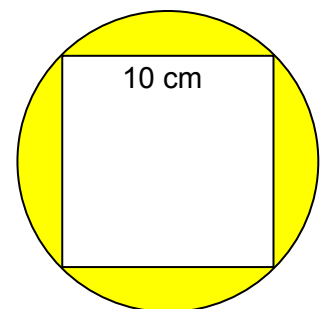

- On considère la figure ci-contre :

- Quelle est l'aire de la partie grisée ?

28	A	B	C	D	E
	$-50\pi + 100$	$25(4 - \pi)$	$50(\pi - 2)$	$-25\pi + 100$?

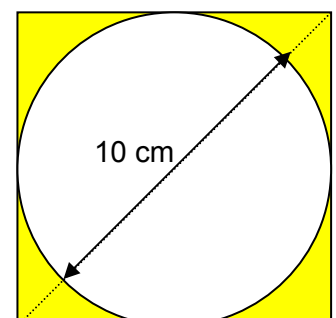

- On s'intéresse à la configuration représentée ci-dessous, dans laquelle les droites sont toutes trois tangentes au cercle et le restent tout au long de l'exercice.

Pour δ_1 et δ_2 fixées, on va déplacer la tangente δ_3 de sorte que son point de contact K avec le cercle se déplace entre I et J.

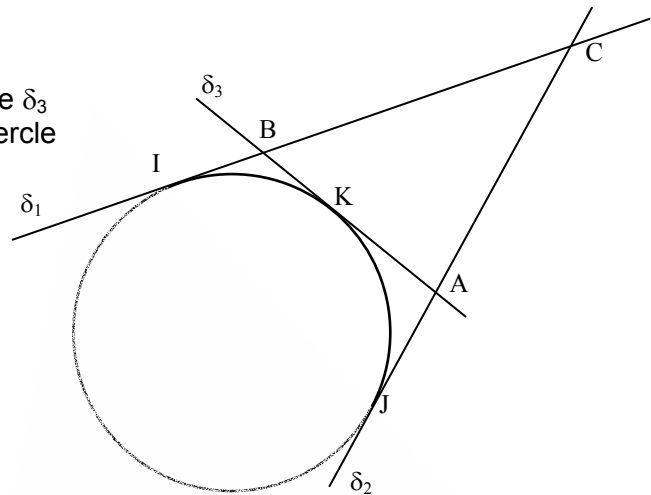

- Dans ce cas, sélectionnez la (les) assertion(s) exacte(s) concernant cette configuration.

29	A	Le triangle ABC se déforme mais conserve le même périmètre.
	B	Le triangle ABC se déforme mais conserve la même aire.
	C	On peut rendre l'aire du triangle ABC aussi petite que l'on veut.
	D	Le périmètre peut être rendu aussi petit de l'on veut.
	E	L'aire et le périmètre sont variables et augmentent en même temps.

- On considère les cinq écritures suivantes :

OHO
HCH
HOH
OCO
COC

1
2
3
4
5

- Identifier celle(s) qui admet(tent) deux axes de symétrie.

30	A	B	C	D	E
	1	2	3	4	5

LANGUE FRANÇAISE - COMPRÉHENSION - EXPRESSION

COMPRENDRE UN TEXTE

➤ Choisir un titre

Pour se faire comprendre, la formule publicitaire doit, dans l'ensemble, former ses mots comme tout un chacun, mais elle use à l'occasion de procédés qui lui permettent d'étonner ou d'intriguer (facteur favorable à la captation d'attention). Elle tente, par une originalité ponctuelle, d'apparaître comme ayant sa propre langue, que le récepteur serait invité à partager. Ceci constitue une connivence fondamentale tout à fait profitable aux visées commerciales.

Blanche-Noëlle Grunig, « La langue de la publicité »,
Histoire de la langue française (1945-2000), CNRS, édit. 2000, p. 213.

- *Quel est le titre le plus pertinent ?*

60	A	La langue publicitaire : une langue du quotidien à visée commerciale.
	B	La langue publicitaire : une création verbale dont l'objectif est d'étonner.
	C	La langue publicitaire : des mots de tous les jours énoncés dans un style inattendu.
	D	La langue publicitaire : une création artificielle pour éveiller la curiosité du consommateur.
	E	La langue publicitaire : une création originale visant à l'autonomie à partir d'un lexique courant.

➤ Choisir un titre

Les documents administratifs, tout comme les textes législatifs ou juridiques, représentent sinon l'autorité du moins la société dont ils sont l'émanation. Une certaine solennité leur est donc à peu près automatiquement associée, et la marge de manœuvre des rédacteurs est étroite entre d'un côté la clarification ou la simplification, et de l'autre des exigences nourries de surcroît par la persistance d'usages anciens et souvent bien établis. Il en résulte cette impression de relative complexité qui continue d'imprégner une bonne partie des textes en circulation et dont il semble difficile de se départir tout à fait.

Gisèle Kahn, « La langue de l'administration. »
Histoire de la langue française (1945-2000), CNRS, édit. 2000, p. 308.

- *Quelle est le titre le plus pertinent ?*

61	A	La langue administrative : un compromis difficile entre clarté nécessaire et respect des usages.
	B	La langue administrative : une tradition d'obscurité rebelle à toute simplification.
	C	La langue administrative : une tradition d'obscurité qui freine l'évolution vers la simplicité.
	D	La langue administrative : une volonté de clarification trahie par les rédacteurs.
	E	La langue administrative : une forme d'expression autoritaire en rupture avec la tradition du bon usage.

➤ Choisir un titre

Que l'homme, étant revenu à soi, considère ce qu'il est au prix de ce qui est, qu'il se regarde comme égaré dans ce canton détourné de la nature ; et que de ce petit cachot où il se trouve logé, j'entends l'univers, il apprenne à estimer la terre, les royaumes, les villes et soi-même son juste prix. Qu'est-ce qu'un homme dans l'infini ?

Blaise Pascal, *Pensées*, II, 1669.

- *Quel est le titre le plus pertinent ?*

62	A	Petitesse de l'homme.
	B	L'infiniment grand.
	C	Égarement de l'homme.
	D	Nécessité de la relativité et de l'humilité.
	E	Prétention humaine.

➤ **Choisir un résumé**

La question essentielle revient donc à expliquer comment les apprentissages sociaux (formels et informels, dits et non-dits) forment et inculquent des modes de perception et de comportement aux agents sociaux. A la formation de ceux-là vont concourir les familles et les systèmes éducatifs et aussi l'expérience sociale. Il se produit de la sorte, une "intérieurisation de l'extériorité". L'habitus désignera l'ensemble de ces dispositions acquises, de ces schèmes de perception et d'action inculqués par le contexte social en des moments et en des lieux donnés. L'exemple central de cet habitus est pour Bourdieu, le système scolaire. Ce système, selon lui, exerce une domination sans violence apparente, imprimant un arbitraire culturel conforme à l'ordre des classes sociales : le système scolaire impose aux classes dominées la reconnaissance du savoir des classes dominantes.

Georges Vignaux, « Sciences de l'homme et de la société », *Histoire de la langue française (1945-2000)*, CNRS, édit. 2000, p. 406.

- *Quelle est la phrase qui résume le mieux ce texte ?*

63	A	L'institution éducative impose avec souplesse à la société tout entière les savoirs de la classe dominante.
	B	Les classes sociales ne sont pas égales devant l'obligation de scolarité.
	C	Les apprentissages éducatifs suivent de près la distribution hiérarchique des classes sociales.
	D	Le contexte social actuel favorise une répartition équitable des savoirs à l'intérieur des classes sociales.
	E	Le système scolaire satisfait l'attente des familles en diffusant les savoirs construits par les élites.

➤ **Choisir un résumé**

On comprend que l'existence de la sociologie comme discipline scientifique soit sans cesse menacée. La vulnérabilité structurale qui résulte de la possibilité de tricher avec les impératifs scientifiques par le jeu de la politisation fait qu'elle a presque autant à craindre des pouvoirs qui en attendent trop que de ceux qui veulent sa disparition. Les demandes sociales sont toujours assorties de pressions, d'injonctions ou de séductions, et le plus grand service que l'on puisse rendre à la sociologie, c'est peut-être de ne rien lui demander. Paul Veyne remarquait qu'« on reconnaît de loin les grands antiquisants à certaines pages qu'ils n'écrivent pas ». Que dire des sociologues qui sont sans cesse invités à outrepasser les limites de leur science ? Il n'est pas si facile de renoncer aux gratifications immédiates du prophétisme quotidien d'autant que le silence, voué par définition à passer inaperçu, laisse le champ libre à l'inanité sonore de la fausse science.

Extrait de la leçon inaugurale de Pierre Bourdieu au Collège de France prononcée le 23 avril 1982, et cité dans *Le Monde* du vendredi 25 janvier 2002.

- *Quelle est la phrase qui résume le mieux ce texte ?*

64	A	La sociologie est sans cesse menacée par les discours prophétiques des fausses sciences.
	B	Il existe une dérive dangereuse de la pratique sociologique : celle qui consiste à vouloir rendre compte de tous les aspects de la vie quotidienne.
	C	La sociologie, si elle veut demeurer une science, doit résister à la tentation de prendre en compte toutes les demandes qui lui sont adressées par les différents corps sociaux.
	D	La sociologie est dangereuse pour les pouvoirs en place : c'est pour cela qu'on s'efforce toujours de la réduire au silence.
	E	Les détracteurs de la sociologie s'évertuent à lui tendre des pièges destinés à révéler son statut de fausse science.

➤ **Reconstituer un texte**

1. Intitulé *Qu'apprend-on au collège ?* et disponible en librairie lundi 21 janvier, le document a été rédigé à partir des programmes actuels par le Conseil national des programmes (CNP), revu par le cabinet de Jack Lang et soumis à des chercheurs, des inspecteurs généraux et un responsable du SNES-FSU.

2. « Au travers d'étapes qui vont de la maternelle à l'université, l'enseignement est un tout et la langue française sa source.

3. La lecture de l'austère *Bulletin officiel de l'éducation nationale* ne sera plus le seul moyen de découvrir les programmes scolaires au collège.

4. En retour, chaque matière est un affluent qui vient alimenter le fleuve principal de la langue », écrit Jack Lang dans la préface.

5. Le ministère de l'éducation publie en effet pour la première fois un « cahier des exigences » censé expliquer simplement aux enseignants et aux parents ce que doivent savoir les collégiens. Diffusé à 200 000 exemplaires, il sera distribué gratuitement à tous les enseignants du collège.

6. Quelles compétences, quelles connaissances doit-il maîtriser ?

7. La maîtrise de la langue, d'abord !

8. **Que doit savoir un élève à l'issue de son parcours au collège ?**

Luc Bronner, paru dans *Le Monde* du Vendredi 18 janvier 2002.

• Reconstituez le texte en choisissant l'une des combinaisons suivantes :

65	A	2	4	6	3	1	8	5	7
	B	3	1	2	4	8	6	7	5
	C	8	6	3	5	1	7	2	4
	D	5	2	4	1	3	8	6	7
	E	8	6	7	2	4	3	5	1

➤ **Interpréter les indices**

A la vérité, le règne de la liberté commence seulement à partir du moment où cesse le travail dicté par la nécessité et les fins extérieures ; il se situe donc, par sa nature même, au delà de la sphère de la production matérielle proprement dite. Tout comme l'homme primitif, l'homme civilisé est forcé de se mesurer avec la nature pour satisfaire ses besoins, conserver et reproduire sa vie ; cette contrainte existe pour l'homme dans toutes les formes de la société et sous tous les types de production.

• Ce texte a été écrit par...

66	A	B	C	D	E
	un journaliste.	un philosophe.	un moraliste.	un historien.	un ethnologue.

➤ **Interpréter les indices**

Le vieux monsieur indigne qui a comparu devant la cour d'assises de Versailles avait en effet quelque chose d'un spectre. L'accusé avait passé le plus clair de son temps dans la clandestinité depuis la Libération pour fuir la justice. La clandestinité dans laquelle il s'était glissé avec sa famille, durant près de quarante ans, avait de quoi sidérer. Vivant sous des noms d'emprunt, hébergé tantôt par des amis nostalgiques du régime de Vichy, tantôt par des prêtres trop candides ou d'un autre siècle, « Monsieur Paul » avait usé ses forces et sa vie à jouer les passe-muraille, allant de cache en cache comme un sanglier blessé.

• Ce texte a été écrit par...

67	A	B	C	D	E
	un romancier.	un dramaturge.	un philosophe.	un historien.	un journaliste.

➤ **Rétablir les liens logiques**

Il aurait fallu en somme m'avertir au préalable (...) un film, (...) un livre, raconte une histoire, (...) selon des procédés différents. (...) dans un livre, s'il est écrit simplement, l'histoire racontée s'ensuit linéairement et il n'y a pas à intervenir pour combler des « trous » qui seraient laissés dans l'ombre par l'auteur : on n'a qu'à se laisser guider par la trame du récit. (...) l'histoire racontée par un film se découpe en séquences hachées les unes par rapport aux autres, la compréhension des « intervalles instantanés » qui séparent ces séquences étant laissée à l'initiative des spectateurs, (...) leur signification est tenue pour implicite : si l'on veut comprendre, il faut rétablir, l'un après l'autre, le contenu supposé compris des nombreuses « chicanes » du récit. On pourrait en conclure, et je crois qu'encore aujourd'hui, et malgré les procédés de plus en plus complexes du roman comme du cinéma, cette assertion n'est pas complètement fautive, (...) contrairement à l'opinion courante un film est plus difficile à regarder qu'un livre à lire. (...) , bien entendu, (...) on ne mette en compétition Blanche-Neige et les sept nains de Walt Disney et La Route des Flandres de Claude Simon.

Clément Rosset, *Propos sur le cinéma*, P.U.F, collection « Perspectives critiques », 2001, p. 10 – 11

- *Choisissez la suite de liens logiques la mieux adaptée :*

68	A	B	C	D	E
	qu'	qu'	qu'	parce qu'	qu'
	pas plus qu'	autant qu'	ainsi qu'un	à l'opposé d'	tout comme
	c'est	mais	mais	mais	mais
	Si	Car	Car	Puisque	Car
	Au contraire	Tandis que	Alors que	Même si	Tandis que
	dans la mesure où	bien que	dans la mesure où	or	dans la mesure où
	que	car	même	si	que
	Dès lors	Sauf	À moins	Sauf	À moins
	qu'	si	qu'	si	qu'

CONNAÎTRE LE VOCABULAIRE

➤ **Connaître le sens d'un mot**

- *Un gourmand est une personne qui...*

69	A	aime la nourriture raffinée et mange avec délicatesse.
	B	aime la bonne chère et manque de sobriété.
	C	est insatiable et mange abondamment.
	D	mange avec précipitation et sans raffinement.
	E	mange goulûment.

➤ **Connaître le sens d'un mot**

- *L'ensemble des connaissances, mœurs, idées, valeurs d'un pays se nomme...*

70	A	B	C	D	E
	le patrimoine.	l'histoire.	la culture.	la civilisation.	la mémoire.

➤ **Connaître le sens d'un mot**

- *Un fait qui est de connaissance publique est dit...*

71	A	B	C	D	E
	manifeste.	notoire.	évident.	apparent.	ostensible.

➤ **Connaître le sens d'un mot**

- *Cet auteur est un **plumitif**. Cela signifie...*

72	A	qu'il a du style.
	B	qu'il est besogneux.
	C	qu'il rédige des textes pour les autres.
	D	qu'il publie trop.
	E	que son style est médiocre.

➤ **Connaître le sens d'un mot**

1. *Si le touriste sort le jour, il respire des vapeurs nocives ; s'il sort la nuit, il risque des agressions.*
2. Il se demandait s'il irait à la mer ou à la montagne.
3. Il s'agit d'équilibrer le budget.
4. En suivant la route, nous arriverons en retard, mais si nous empruntons le raccourci, nous allons nous égarer.

Chaque phrase exprime ou un dilemme ou une alternative ou un problème.

- *Quelle suite de notions rend-elle compte des quatre phrases proposées ?*

73	A	dilemme – alternative – problème – dilemme
	B	alternative – problème – dilemme – alternative
	C	dilemme – alternative – alternative – problème
	D	alternative – alternative – problème – dilemme
	E	dilemme – problème – alternative – dilemme

➤ **Connaître le sens d'un mot**

Aujourd'hui un flot toujours grossissant nous inonde d'œuvres littéraires qui prétendent être des romans où un être sans contours, indéfinissable, insaisissable et invisible, un « je » **(1)**, qui est tout et qui n'est rien et qui n'est le plus souvent qu' **(2)** de l'auteur lui-même, a **(3)** le rôle du héros principal et occupe la place d'honneur. Les personnages qui l'entourent n'ont plus **(4)** propre, ne sont plus que des rêves, cauchemars, illusions, reflets, modalités et dépendances de ce « je » tout-puissant.

Nathalie Sarraute, *L'ère du soupçon*, 1956 ; La Pléiade, 1996, p. 1578

- *Choisissez les mots qui vous semblent convenir.*

74	A	(1) : inconnu	(2) : une image	(3) : usurpé	(4) : de vie
	B	(1) : quelconque	(2) : un double	(3) : dérobé	(4) : de réalité
	C	(1) : anonyme	(2) : une image	(3) : dérobé	(4) : de réalité
	D	(1) : anonyme	(2) : un reflet	(3) : usurpé	(4) : d'existence
	E	(1) : quelconque	(2) : un double	(3) : volé	(4) : d'existence

CONNAÎTRE LA FORMATION DES MOTS

- *Chassez l'intrus.*

75	A	B	C	D	E
	Maladroit	Contre-jour	Abat-jour	Sourd-muet	Malicieux

- *Chassez l'intrus.*

76	A	B	C	D	E
	Louable	Louange	Louer	Éloge	Laudatif

- *Chassez l'intrus.*

77	A	B	C	D	E
	Timbre-poste	Porte-bagages	Coupe-circuit	Pousse-café	Tord-boyaux

CONNAÎTRE LA GRAMMAIRE

➤ Connaître les catégories grammaticales

Pendant qu'ils faisaient cuire et rôtir les anguilles, voilà que survint monseigneur Ysengrin qui avait battu le pays depuis le matin sans aucun succès. Tout amaigri à force d'avoir jeûné, il prit la direction du château de Renart dont il vit fumer la cuisine, où l'on avait allumé du feu pour faire rôtir les anguilles que les fils de Renard faisaient tourner sur les broches.

Roman de Renart, *Branche III*

- *Combien ce texte contient-il de pronoms ?*

78	A	B	C	D	E
	6	7	8	9	10

➤ Connaître les catégories grammaticales

Selon les indiens Caduveo, « un corps qui n'est pas peint est un corps stupide ». L'homme, pour échapper à l'animalité, doit prendre possession du donné brut, naturel, et le marquer aux signes de sa culture. Par une sorte de retournement asymétrique, nos modernes sauvages tatouent rarement leur propre couenne : c'est l'architecture qu'ils humanisent. Qui a dit que seuls méritaient d'être écrits les poèmes que l'on pouvait graver dans la pierre ? Sur un mode mineur, les griffures des murailles, les entailles des tables d'écolier ou les incisions des arbres résultent d'une nécessité devant laquelle tout un jugement d'ordre esthétique ou éthique doit être provisoirement suspendu.

Denys Riout, *Le Livre du graffiti*, Editions Alternatives, 1990

- *Combien ce texte contient-il de pronoms relatifs ?*

79	A	B	C	D	E
	2	3	4	5	6

➤ **Connaître les catégories grammaticales**

Bientôt en effet le baron entra, marchant assez difficilement à cause des blessures, dont il devait sans doute pourtant avoir l'habitude. Bien que son plaisir fût fini et qu'il n'entrât d'ailleurs que pour donner à Maurice l'argent qu'il lui devait, il dirigeait en cercle sur tous ces jeunes gens réunis un regard tendre et curieux et comptait bien avoir avec chacun le plaisir d'un bonjour tout platonique mais amoureusement prolongé. Je lui retrouvai de nouveau, dans toute la sémillante frivolité dont il fit preuve devant ce harem qui semblait presque l'intimider, ces hochements de taille et de tête, ces affinements du regard qui m'avaient frappé le soir de sa première entrée à la Raspelière, grâce héritées de quelque grand' mère que je n'avais pas connue, et que dissimulaient dans l'ordinaire de la vie sur sa figure des expressions plus viriles, mais qu'y épanouissait coquettement, dans certaines circonstances où il tenait à plaire à un milieu inférieur, le désir de paraître grande dame.

Marcel Proust, *A la recherche du temps perdu*, éditions de la Pléiade, tome III, *Le temps retrouvé*, p. 824

- Combien ce texte contient-il d'occurrences des temps suivants de l'indicatif ?

80	A	B	C	D	E
Imparfais	12	8	10	9	8
Plus-que-parfaits	0	4	3	6	2
Passés simples	3	3	2	2	3

➤ **Connaître la syntaxe**

1. Me voici qui attends le jour. (R. Dorgelès, *La caravane sans chameaux*, p. 216)
2. Il n'est rien à quoi je ne sois prêt.
3. Le fait que Stopia se soit remis à écrire, devant lui, est un mauvais signe. (H. Troyat, *L'éléphant blanc*, p. 62)
4. Il fallait commencer par vider la mare, ce qu'on n'avait pas fait depuis quinze ans. (A. Gide, *L'immoraliste*, II, 1)
5. Je ne savais plus quoi dire. (J. Kessel, *Le Lion*, p. 108)

- Quelles sont les phrases qui ne contiennent pas de subordonnée relative ?

81	A	B	C	D	E
	1 - 2 - 5	3 - 4	3 - 5	2 - 4	1 - 3 - 5

➤ **Connaître la syntaxe**

Sur le ponton des caravelles, la question hantait les esprits. Une étonnante horreur envahit les plus désireux de revoir la terre, quand parut à l'occident la masse noire du relief, teintée des froids bleutés du matin. La mer, qu'ils avaient d'abord tant redoutée, était devenue peu à peu comme un écran protecteur. Le doigt des montagnes qui écartait lentement les valves lisses du ciel et des eaux annonçait une gigantesque rencontre dont ils ne savaient ce qu'il fallait attendre.

J. C. Rufin, *Rouge Brésil*, Gallimard, 2001, p. 145

- Parmi les assertions suivantes, concernant les groupes qui dans ce texte ont la fonction sujet, trouvez celle qui est fausse.

82	A	B
	1 se trouve à droite du verbe conjugué.	2 contiennent un adjectif qualificatif.
	C	3 comportent une proposition subordonnée relative.
	D	Il y a plus de sujets nominaux que de sujets pronominaux.
	E	Aucun n'est réalisé par un pronom interrogatif.

➤ **Connaître la syntaxe**

- Je vois, je vois... De l'imprécis, de l'à-peu-près... De la paraphrase alors qu'on vous demande de sensibiliser les élèves à la construction narrative : qu'est-ce qui assure la continuité textuelle ? À quel type de progression thématique a-t-on ici affaire ? Quelles sont les composantes de la situation d'énonciation ? A-t-on affaire à du récit ou à du discours ? Voilà ce qu'il est fondamental d'enseigner !

Erik Orsenna, *La grammaire est une chanson douce*, Stock, 2001, p. 16

- Parmi les assertions suivantes, une seule est juste. Laquelle ?

83	A	Une phrase est introduite par un adverbe interrogatif.
	B	Deux verbes ont un double complément d'objet.
	C	Trois verbes sont construits avec un pronom impersonnel.
	D	Quatre constructions verbales sont attributives.
	E	Cinq sujets sont inversés.

➤ **Connaître la syntaxe**

- Quel est le groupe introduit par « pour » que la plupart des grammaires ne reconnaîtraient pas comme complément ?

84	A	Il fut choisi pour chef.
	B	Il fut content pour elle.
	C	Il fut félicité pour son courage.
	D	Il fut trahi pour de l'argent.
	E	Il fut recherché pour abus de biens sociaux.

CONNAÎTRE LA PONCTUATION

1. En s'adressant à un public idéalement défini par l'aptitude qu'ils ne leur donnent pas, à recevoir ce qu'ils leur donnent, les enseignants ne font qu'exprimer, inconsciemment, la vérité objective d'un système qui, en son âge d'or, était en mesure de se donner un public sur mesure [...].
2. En s'adressant à un public, idéalement défini par l'aptitude qu'ils ne leur donnent pas à recevoir ce qu'ils leur donnent, les enseignants ne font qu'exprimer – inconsciemment - la vérité objective d'un système qui, en son âge d'or, était en mesure de se donner un public sur mesure [...].
3. En s'adressant à un public idéalement défini - par l'aptitude qu'ils ne leur donnent pas – à recevoir ce qu'ils leur donnent, les enseignants ne font qu'exprimer, inconsciemment, la vérité objective d'un système qui, en son âge d'or, était en mesure de se donner un public sur mesure [...].
4. En s'adressant à un public idéalement défini par l'aptitude – qu'ils ne leur donnent pas – à recevoir ce qu'ils leur donnent, les enseignants ne font qu'exprimer inconsciemment la vérité objective d'un système qui, en son âge d'or, était en mesure de se donner un public sur mesure [...].
5. En s'adressant à un public idéalement défini par l'aptitude – qu'ils ne leur donnent pas – à recevoir - ce qu'ils leur donnent -, les enseignants ne font qu'exprimer inconsciemment la vérité objective d'un système qui, en son âge d'or, était en mesure de se donner un public sur mesure [...].

D'après Pierre Bourdieu et Jean-Claude Passeron,
La reproduction, Ed. de Minuit, 1970, p. 126

- Lequel de ces textes vous paraît le plus correctement ponctué ?

85	A	B	C	D	E
	1	2	3	4	5

RECONNAÎTRE DES SUBSTITUTS

Marseille est aujourd'hui la plus heureuse ville du globe ; elle a fait fortune: elle n'a plus besoin d'aller au monde, le monde vient à elle. L'Afrique est son faubourg, l'Inde sa banlieue, l'Amérique sa voisine. C'est pour Marseille qu'on a inventé la vapeur et l'électricité ; c'est pour elle qu'on brise les écluses de Suez et de Panama. On lui a fait un lac de la Méditerranée, un ruisseau de l'Océan atlantique, un jardin d'hiver d'Alger. Marseille n'a plus qu'à attendre : les mines de Melbourne et de San Francisco vont tomber dans ses trois ports, comme si elle avait besoin de commencer sa fortune.

Joseph Méry, *Marseille et les Marseillais*,
Les éditions de la Grande Fontaine, 1860, p. 153

- Combien de mots font-ils référence à Marseille dans ce texte ?

86	A	B	C	D	E
	3	7	9	12	14 ou plus

CONNAÎTRE L'ORTHOGRAPHE

➤ Erreurs orthographiques

En 1889, le carnaval aixois, de divertissement organisé par les cercles et associations musicales de la ville, se change en spectacle sur le modèle du carnaval niçois avec concours de char à thème. Malgré cette décadence progressive de la fête populaire en événements touristiques, nombreux sont ceux qui le jour du carnaval se presse sur le Cours déguisés et masqués.

D'après J. Arrouye, *La Provence de Cézanne*, Edisud, 1982, p. 21

- Combien ce texte contient-il d'erreurs orthographiques ?

87	A	B	C	D	E
	0	1	2	3	4 ou plus

➤ Erreurs orthographiques

Il s'assit lourdement à sa table devant son bol, son pain et son saucisson, examinant avec hostilité les quinze mètres carré dans lesquels il logeait, les murs fissurés, le matelas posé sur le sol, les toilettes sur le palier. Bien sûr qu'avec ses neuf mille francs, il aurait pu s'offrir un peu mieux, mais prêt de la moitié partait chaque mois [...] chez sa mère.

D'après Fred Vargas, *Pars vite et reviens tard*, Viviane Hamy, 2001, p. 45

- Combien ce texte contient-il d'erreurs orthographiques ?

88	A	B	C	D	E
	0	1	2	3	4 ou plus